

TEKNISK DATABLAD

U15 og U20 festebraketter for snøfangere W15 og W20

Beskrivelse	<p>Snøfangerfeste er utviklet for å feste snøfangeren på taket. Riktig type feste gjør det mulig å montere snøfangeren avhengig av type taktekkning.</p> <p>Typer fester:</p> <ol style="list-style-type: none">1. feste for keramiske og betongtakstein DBDC - U15, U202. feste for keramiske og betongtakstein DZLN1 - U15, U203. universalfeste U - U15, U204. feste for keramiske og betongtakstein KARP-U - U15 og U205. BD 330, 350, 380, 400, 420, 460 - U15, U20 feste for metalltakstein6. platebeslag BP - U15 og U207. feste for metallplate på stående fals - U15, U20
Materiale	<p>Stålplate S235JR i henhold til PN-EN 10025-2:2007 med sinkbelegg i henhold til PN-EN ISO 1461:2011 med en tykkelse på ikke mindre enn 45 µm, eller med sinkbelegg som ovenfor og pulverlakkering med en tykkelse på ikke mindre enn 60 µm. DX51D+Z100 stålplate i henhold til PN-EN 10346:2015 med et Z100 varmgalvanisert sinkbelegg med nominell tykkelse på 7 µm og pulverlakkering med en tykkelse på ikke mindre enn 60 µm.</p>
Dimensjoner	I henhold til tegninger
Reaksjon ved brann	NPD
Farlige stoffer	Ingen

Bæreevne for festene:

Bæreevne for festene	U15		U20	
	3 mm stålplate	4 mm stålplate	3 mm stålplate	4 mm stålplate
DBDC	1,6 kN	2,2 kN	1,6 kN	2,1 kN
DZLN 1	1,6 kN	2,2 kN	1,6 kN	2,1 kN
U	1,6 kN	2,2 kN	1,6 kN	2,1 kN
KARPU	1,6 kN	2,2 kN	1,6 kN	2,1 kN
BD 330,350,380,400,420,460	1,7 kN	1,9 kN	1,7 kN	1,8 kN
BP	1,7 kN	-	1,7 kN	-
RABEK	1,6 kN	-	1,6 kN	-

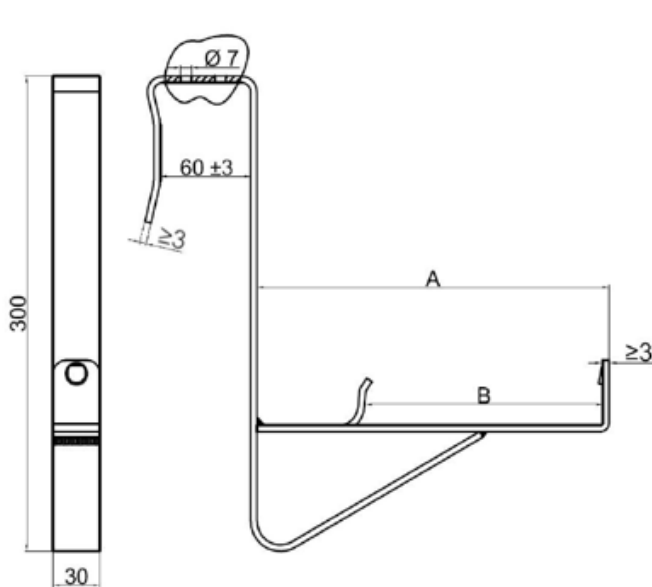

Måitabell [mm]		
TYPE	mål A	mål B
DZLN1 U15	230	150
DZLN1 U20	280	200

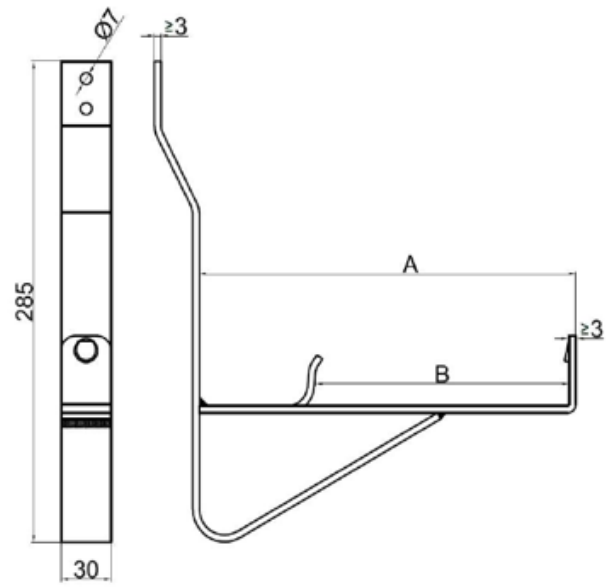

Måitabell [mm]		
TYPE	mål A	mål B
DBDC U15	230	150
DBDC U20	280	200

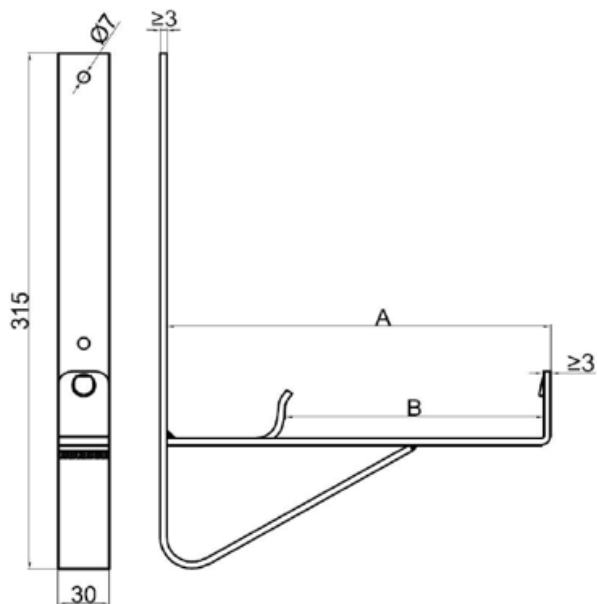

Måttabell [mm]		
TYPE	mål A	mål B
U U15	230	150
U U20	280	200

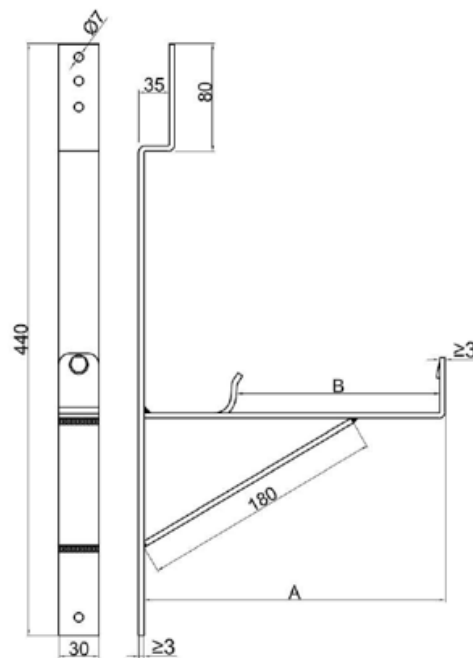

Måttabell [mm]		
TYPE	mål A	mål B
BP U15	230	150
BP U20	280	200

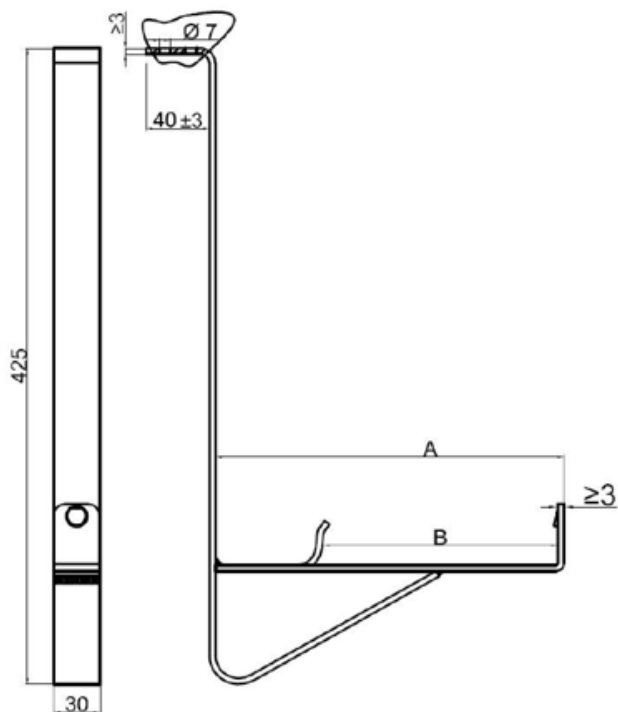

Måttabell [mm]		
TYPE	mål A	mål B
KARPU U15	230	150
KARPU U20	280	200

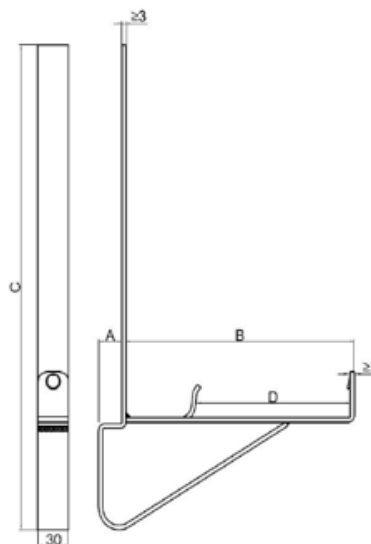

Måttabell [mm]				
TYPE	mål A	mål B	mål C	mål D
BD U15 330/30	30	230	430	150
BD U20 330/30	30	280	430	200
BD U15 350/20	20	230	445	150
BD U20 350/20	20	280	445	200
BD U15 350/30	30	230	445	150
BD U20 350/30	30	280	445	200
BD U15 350/35	35	230	445	150
BD U20 350/35	35	280	445	200
BD U15 400/20	20	230	495	150
BD U20 400/20	20	280	495	200
BD U15 420/20	20	230	515	150
BD U20 420/20	20	280	515	200
BD U15 460/20	20	230	555	150
BD U20 460/20	20	280	555	200

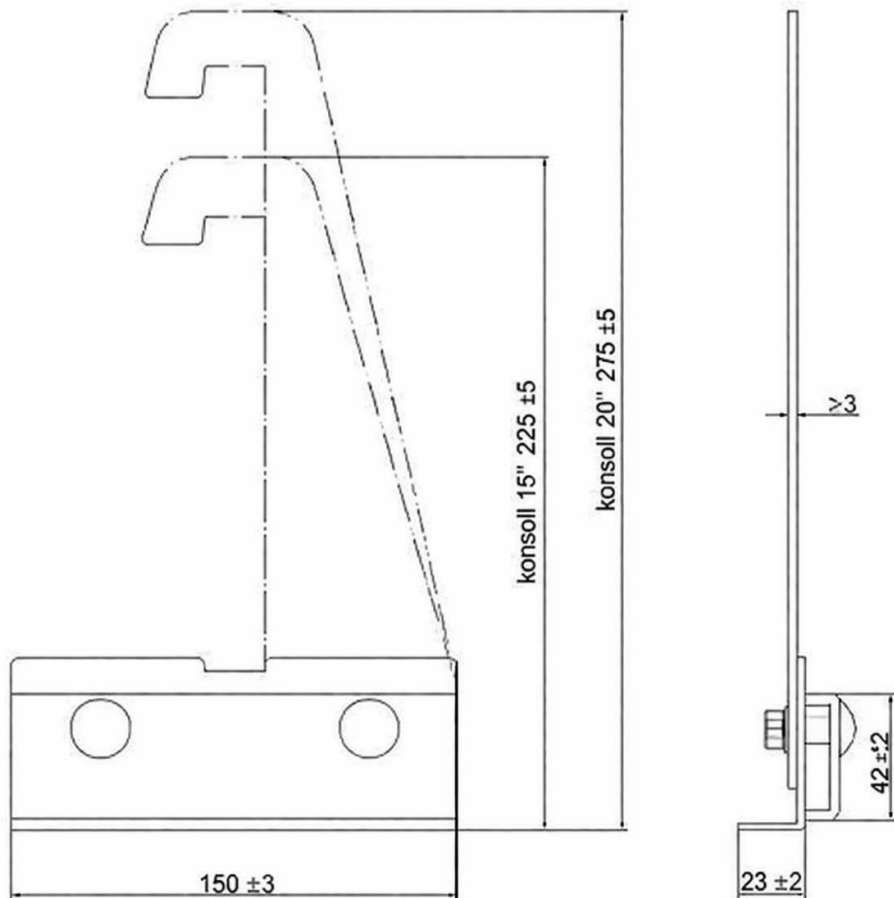

Signert på vegne av produsent:

Tomasz Staszewski

Skórzewo 18.06.2021

Snøfangersystemet er testet i henhold til NS-EN 516, som er den relevante europeiske standarden for taksikkerhetsprodukter.

Dette innebærer at systemet er dokumentert med hensyn til bæreevne og funksjon gjennom standardiserte tester.